

Установка

Установка осуществляется в обратной последовательности, при этом необходимо учитывать следующее:

Всегда заменять крепежные болты переднего карданного вала.

- Метки -стрелка А- и -стрелка В- должны стоять на одной линии.

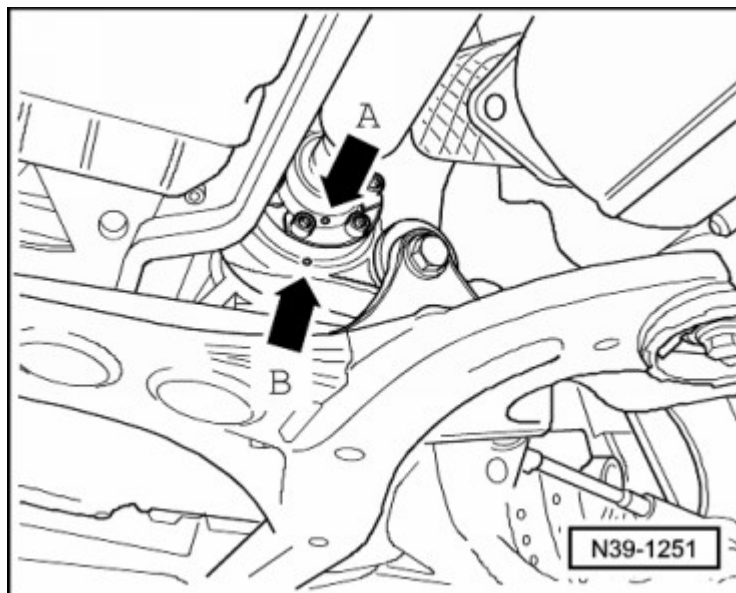

Установить кронштейн коробки передач следующим образом:

- Использовать новые болты.
- Прикрутить кронштейн коробки передач сначала к консоли раздаточной коробки -стрелки- с моментом затяжки.

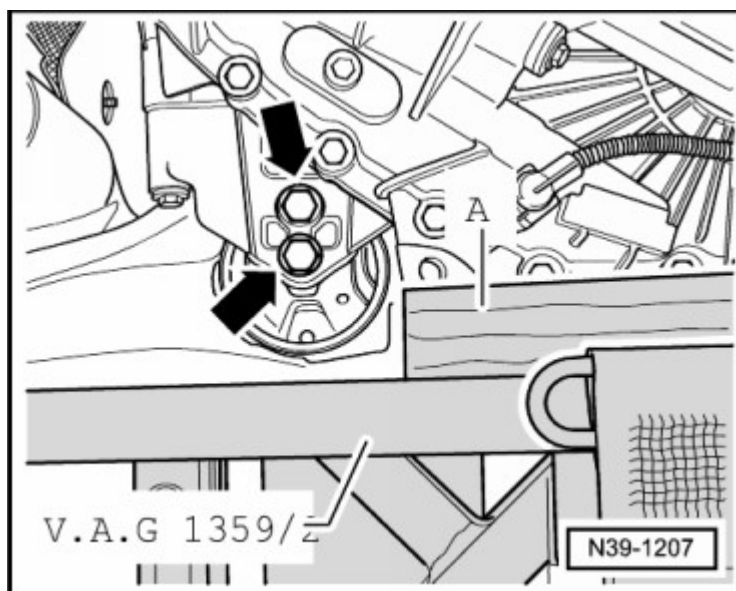

- Затем прикрутить кронштейн коробки передач -А- к кузову -стрелки- с моментом затяжки. → Символ, определяющий позицию иллюстрации
- Вкрутить болты переднего карданного вала и затянуть с моментом затяжки. → Символ, определяющий позицию иллюстрации
- При наличии - установить защиту днища под карданным валом →Группа ремонта50

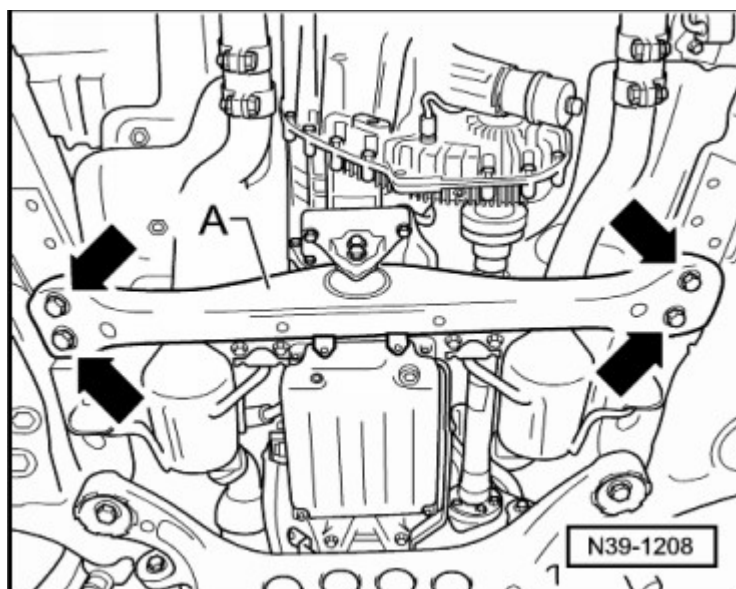

Моменты затяжки

Консоль к кронштейну коробки передач 50 Нм + 90°

◆ всегда заменять болты

Кронштейн коробки передач к кузову 50 Нм + 90°

◆ всегда заменять болты

Передний карданный вал к фланцу
передней главной передачи 30 Нм + 90°

◆ всегда заменять болты

Передний карданный вал к фланцу
раздаточной коробки 30 Нм + 90°

◆ всегда заменять болты