

## Снятие

- У автомобилей с автоматической коробкой передач переключить селектор в положение „N“.
- Установить упор педали тормоза -V.A.G 1869/2-.
- Поднять автомобиль.
- Снять шумоизоляцию под коробкой передач.
- При наличии - демонтировать защиту днища под карданным валом →Группа ремонта50

- Проверить наличие на переднем карданном валу и на фланце/карданном валу передней главной передачи наличие маркировки (цветная точка).

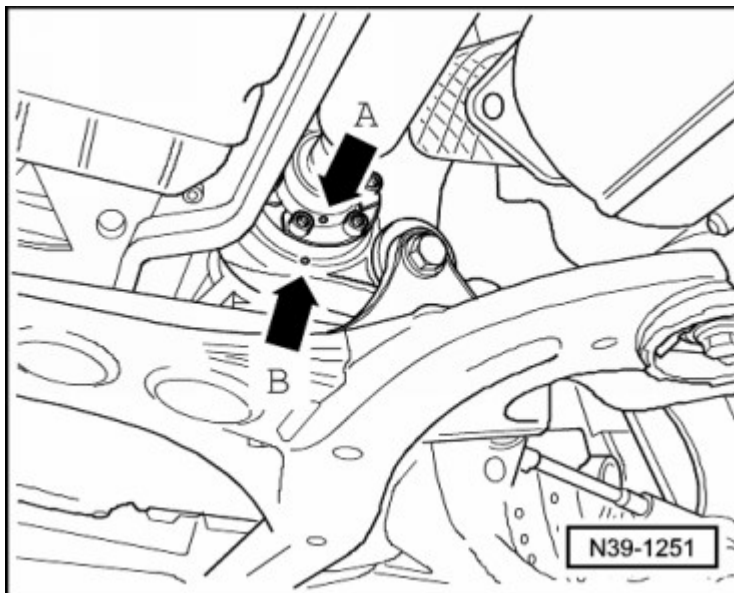

- При отсутствии данной маркировки - пометить положение фланца карданного вала -стрелка А- по отношению к передней главной передаче -стрелка В-.

- Выкрутить 3 нижних крепежных болта переднего карданного вала на передней главной передаче -стрелки А-.

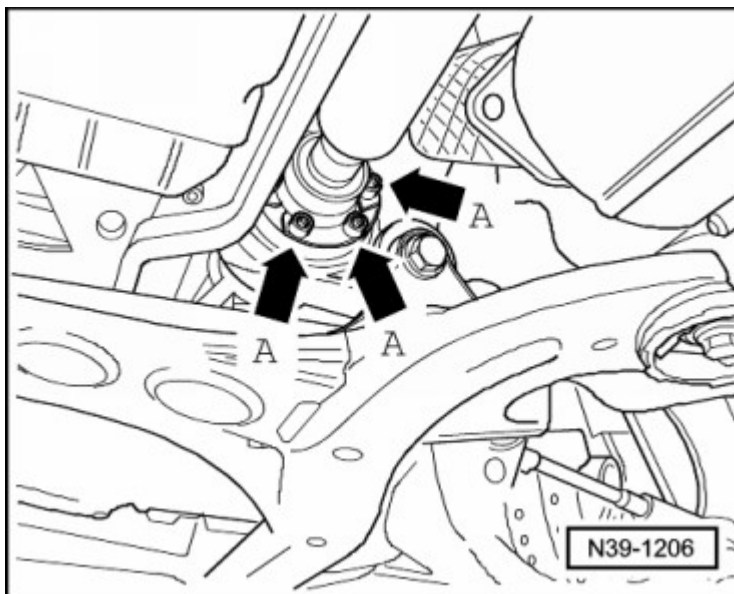

- Выкрутить 3 нижних крепежных болта переднего карданного вала на фланце вала отбора мощности раздаточной коробки -стрелки В-.

- Опустить автомобиль.

–

Удалить упор педали тормоза -V.A.G 1869/2-.

- Поднять автомобиль.
- Повернуть передние колеса в одну сторону, и таким образом, довернуть передний карданный вал на пол-оборота.
- Опустить автомобиль.
- Установить упор педали тормоза - V.A.G 1869/2-.
- Поднять автомобиль.
- Выкрутить 3 оставшихся крепежных болта переднего карданного вала передней главной передачи и раздаточной коробки.

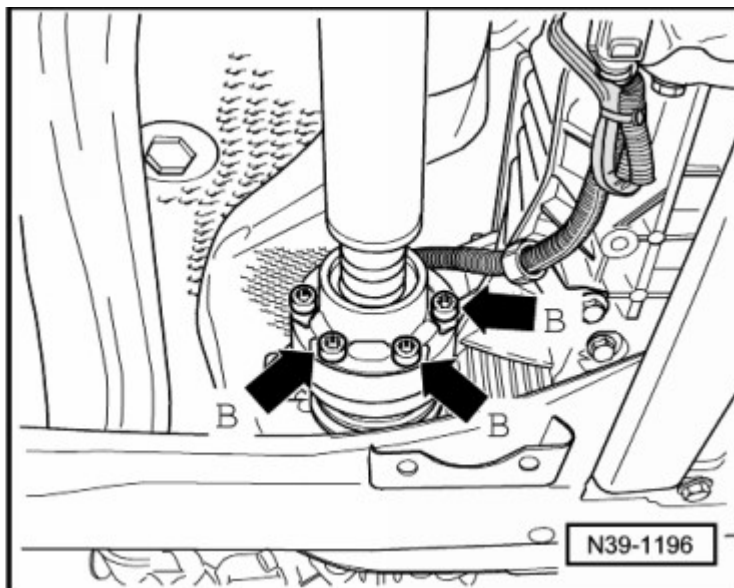

Снять кронштейн коробки передач следующим образом:

- Стойку для двигателя и коробки передач -V.A.G 1383 A- с универсальным упором -1359/2- и деревянным чурбаном -А- установить под раздаточную коробку.

**Болты -стрелки- не ослаблять.**

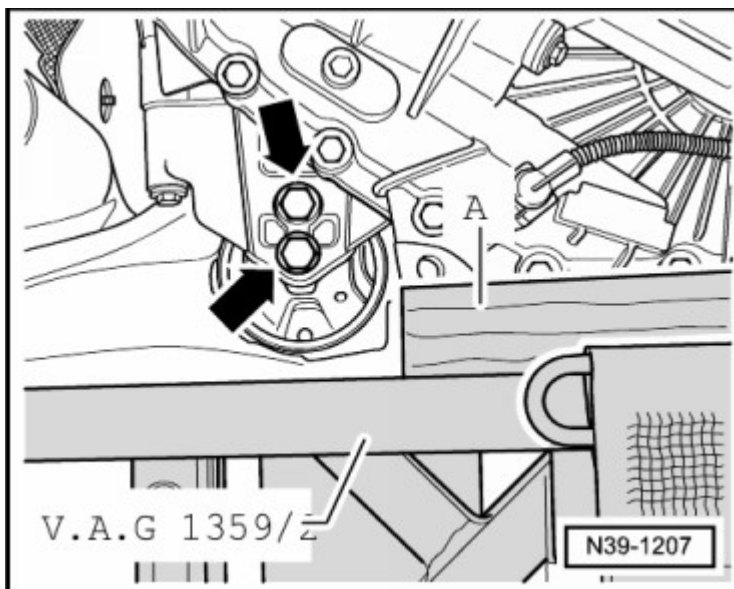

- Открутить кронштейн коробки передач -А- от кузова -стрелки-.

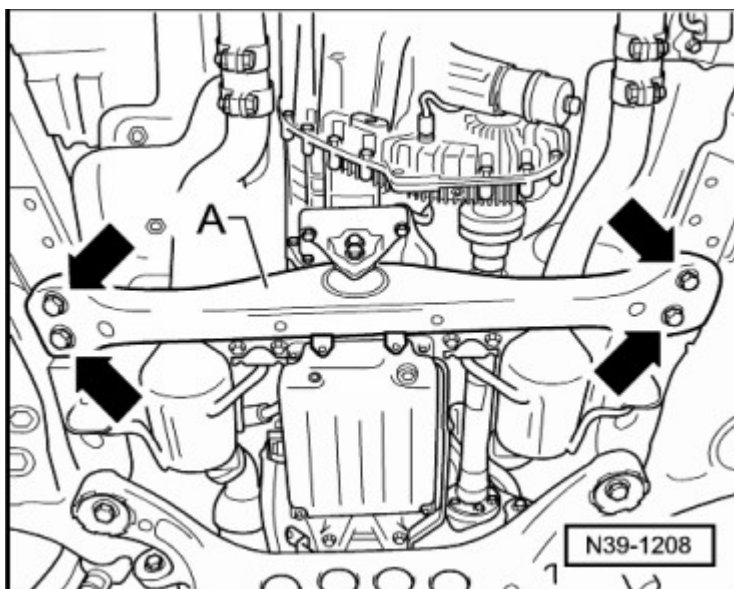

Затем открутить кронштейн коробки передач от консоли раздаточной коробки -стрелки-

- Отсоединить передний карданный вал.

**Если передний карданный вал не отсоединяется, немного опустить двигатель/коробку передач. При этом не допустить касания двигателя и передней стенки кузова.**

